

QUADRO GERAL - QGLF SISTEMA ESTRELA

QUADRO GERAL - QGLF SISTEMA DELTA

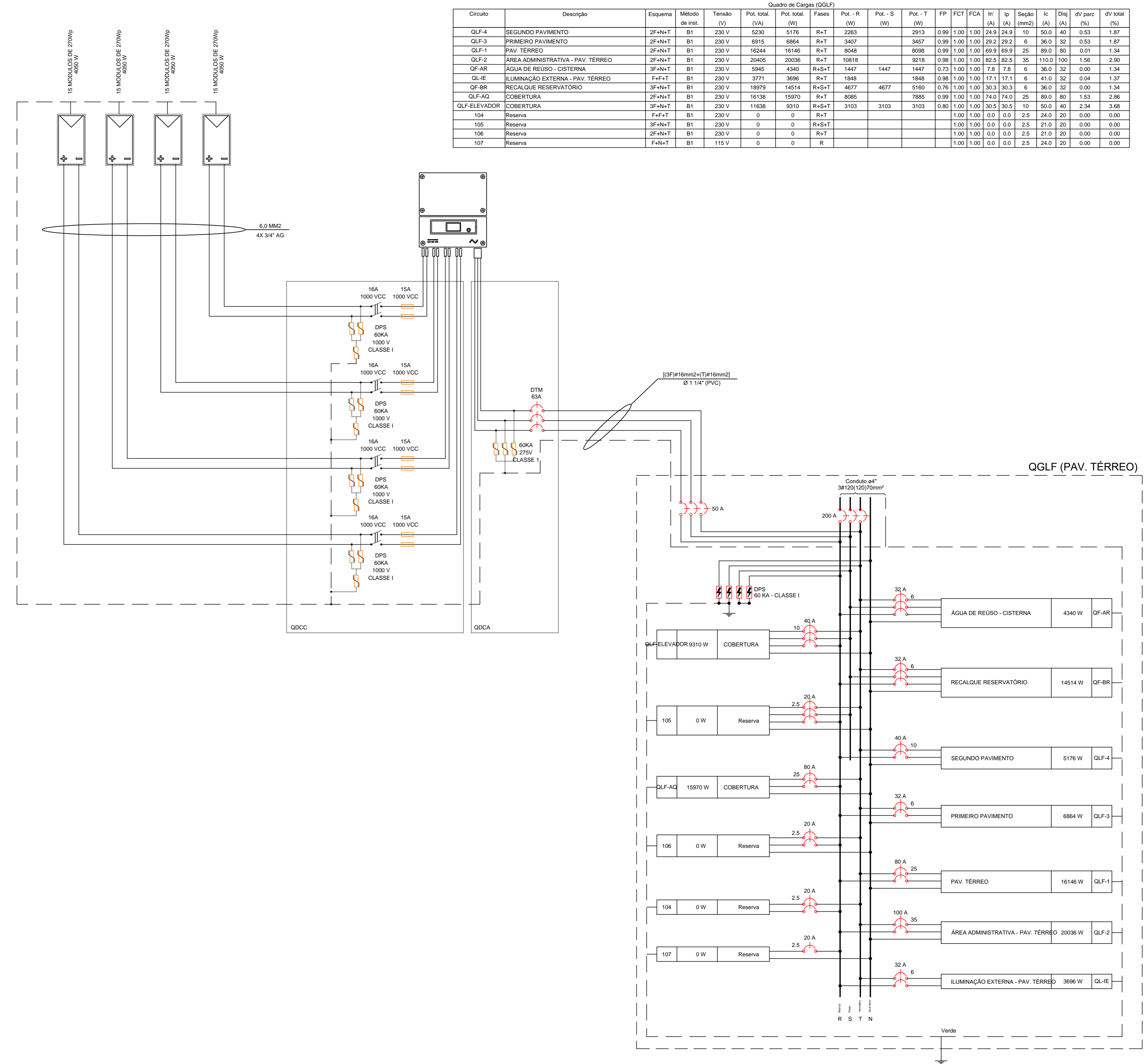
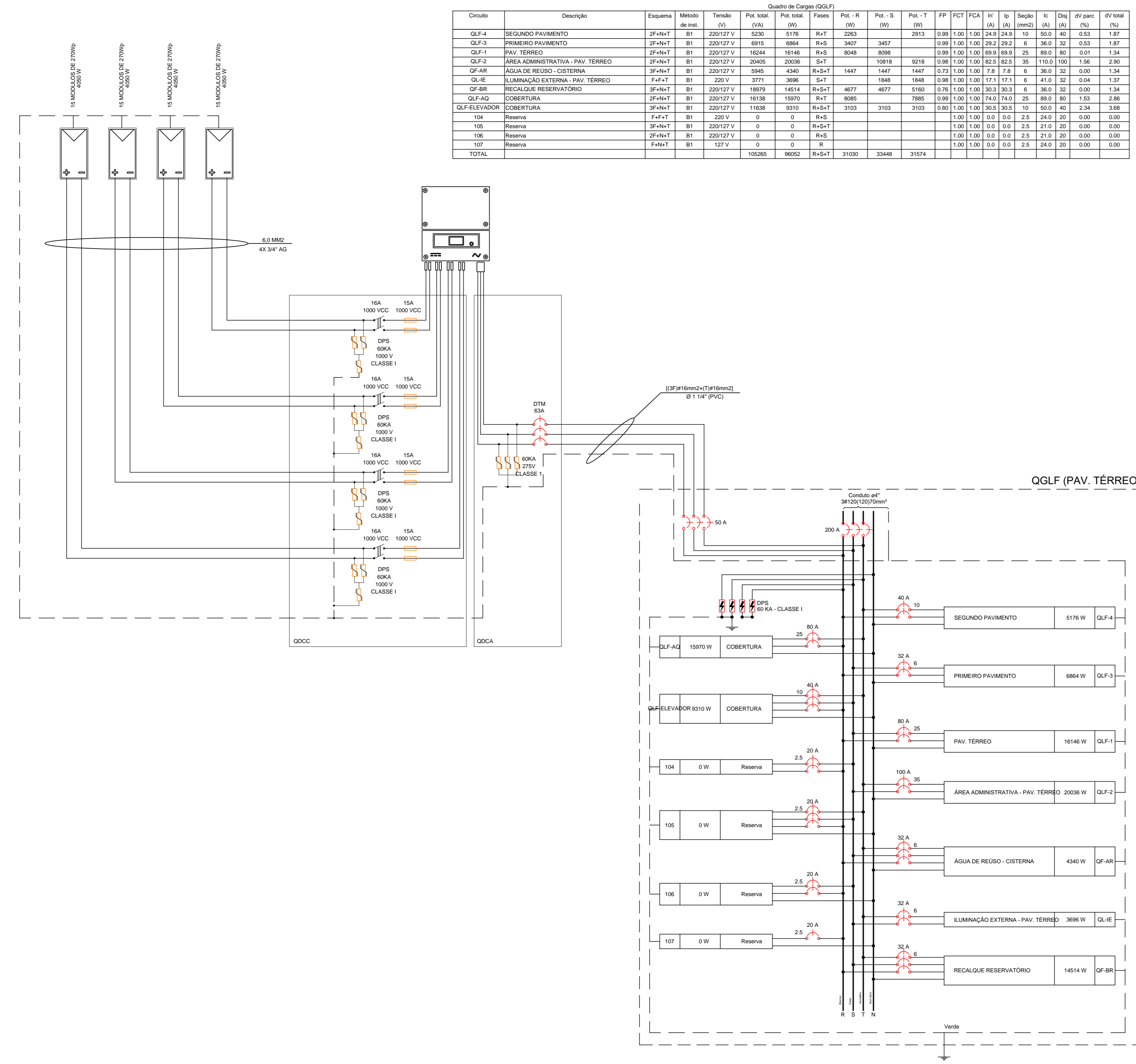

ANÁLISE DE ARQUITETURA	ARQ. Rodrigo Kells de A. Res Lamparini - CAU A40613-0	ASSINATURA
ANÁLISE DE ESTRUTURA	ENR. João Luis Maranhão Bragança - CREA Nº 170.587-6/6-8	
ANÁLISE DE ELÉTRICA	ENG. VALDIR PIETROBON - CREA Nº 08011151144	
ANÁLISE DE HIDRÁULICA	ENG. ZELIA R. SERENO - CREA Nº 0801578832	
RESPONSÁVEL PELA CONTRATAÇÃO	ENG. EDUARDO JOSÉ B. O. PRATA - CREA Nº 008199774	

EDIF 3

DIMENSÃO DE PROJETOS DE EDIFICAÇÕES - AVENIDA SÃO JOÃO, 473 - 17º ANDAR CEP 01035-000 - TEL: 3337-9955

CONTRATADA: EXATA ENGENHARIA E COMÉRCIO LTDA.

DIRETORA: ENG. BEATRIZ LOMONACO F. FOMES

EXATA ENGENHARIA E COMÉRCIO LTDA. R. BACALUÉ, 246 - CENTRO CAMPINAS/SP - CEP 13035-103 FONE/FAX: (19) 326-1034

AUTOR DO PROJETO: ENG. EDUARDO PRATA

PMSP - SIURB - EDIF

PREFEITURA DE SÃO PAULO - SECRETARIA DE INFRA-ESTRUTURA URBANA E OBRAS - DEPARTAMENTO DE EDIFICAÇÕES

CEI PADRÃO EDIF 2019 10S (NORMAL)

VÁRIAS - SP

INSTALAÇÕES ELÉTRICAS

QUADRO GERAL - QGLF



16.91.125-5E

023.5.19

1:50

E - 05/11